

Typenliste Blanko 2024



TORIDO

Wohnraum-System

Birke massiv

weiß lackiert

Applikation: Kerneiche Umato

sandgestrahlt

furnplan

ScanPrix

hartmann
Von der Natur empfohlen.

Passgenaue Möbel für Ihr Zuhause! Einzelanfertigungen im Glas- & Holzbereich.

Individualität nach Kundenwunsch: Sonderanfertigungen für alle Programme aus dem System!

Für den immer individueller werdenden Markt setzt Hartmann auf Flexibilität, wenn es um spezielle Kundenwünsche geht. Sonderanfertigungen aus dem System und CAD-Planungsunterstützung für den Fachhandelsverkäufer sind mittlerweile Tagesgeschäft. Hier finden Sie die Sonderanfertigungen mit Mehrpreisangaben für alle Artikel in dieser Typenliste. Auch bei aufwendigen Wohnkombinationen mit Sonderanfertigungen ist unser Planungsteam für Sie ein kompetenter Ansprechpartner und entwickelt mit Ihnen gemeinsam optimale Lösungen.

Breiten-/ Höhen-/ Tiefenkürzung, Sondertiefen, etc. für Korpusstypen

Verlängerung auf Anfrage möglich!

Wohnen

Standard

Breite kürzen

Höhe kürzen

Tiefe kürzen

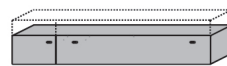
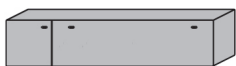

Mehrpreis zum Typenpreis + 35 %

Garderoben

Standard

Breite kürzen

Höhe kürzen

Tiefe kürzen

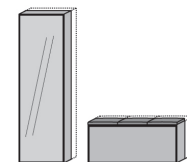
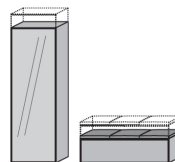
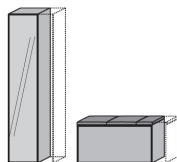
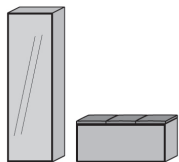

Mehrpreis zum Typenpreis + 35 %

Korpus-/ Tiefenerweiterung

auf Nutztiefenbasis

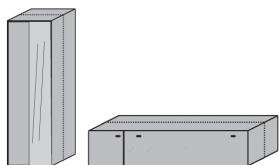

Mehrpreis zum Typenpreis + 80 %

Raumteilerlösungen

Elemente rückseitig in Frontoptik
Hinweis: Schubkästen auf Rückseite ohne Funktion!

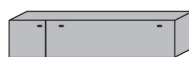

Mehrpreis zum Typenpreis + 80 %

Elemente rückseitig Massivholz

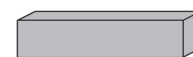

Mehrpreis zum Typenpreis + 50 %

Weitere Sonderanfertigungen

- Klappe statt Auszug im Unterteil
- Holzboden statt Glasboden in Vitrine
- Schreibplatte zw. Standelementen je qm
- Blendmaterial pro qm
- zusätzlicher Glasboden in Vitrine
- Lederhaut ca. 3,5 m²
- Stoffabschnitt
- Kabeldurchlass für Unterteile oder Paneele
- Absenkung Konstruktionsboden bei Elementen mit ausziehbare Kleiderstange für Manteleinsatz

Qualitätskonzept - Made in Germany

Mit Möbeln von Hartmann entscheiden Sie sich für ein Qualitätsprodukt, produziert in Deutschland von einem der führenden Massivholzmöbel-Spezialisten in Europa. Mit modernster Technologie und handwerklichem Know-how fertigen wir für Sie Produkte, die entsprechend der DIN 68871 die Bezeichnung „Massivholz-Möbel“ tragen dürfen. Das von uns eingesetzte Material stammt ausschließlich aus nachhaltig bewirtschafteten Forstbeständen. So sorgen wir dafür, dass unsere Lebensgrundlagen auch künftigen Generationen erhalten bleiben. Wertvolle Ressourcen, wie in unserem Falle der Rohstoff Holz, werden vor Ausbeutung geschützt. Es darf also maximal soviel Holz gefällt werden, wie nachwächst.



QR Code scannen
und Nachhaltigkeit erleben!



5
Jahre
Garantie

5 Jahre Garantie - Nach Online-Registrierung

Als Ausdruck des Vertrauens in die Qualität unserer Produkte und überzeugt von Funktion und Langlebigkeit gewähren wir qualitätsorientierten Kunden eine fünfjährige Hersteller-Garantie auf alle HARTMANN MÖBEL.

Kombi Nr. V20

Lack weiß

bestehend aus:

1 x 4091 1 x 2091 1 x 1199
1 x 2065 1 x 2215

Maße B/H/T in cm

270 / 194 / 44

Extras	Typen-Nr.
① Rückwand-Bel. für 2065	9615
② Paneel-Bel. für 1199	9623
③ Indirekte Bel. oben	9811
④ Indirekte Bel. unten	9821
Glasstützseite	2009

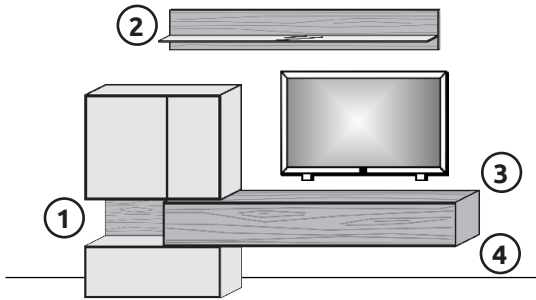

Kombi Nr. V22

Lack weiß

bestehend aus:

1 x 1191 1 x 2191 1 x 8055
1 x 2105 1 x 2215

Maße B/H/T in cm

308 / 234 / 44

Extras	Typen-Nr.
Rückwand-Bel. für 2105	9616
①	
Paneel-Bel. für 8055	9641
②	
Indirekte Bel. oben	9812
③	
Indirekte Bel. unten	9822
④	
Glasstützseite	2009

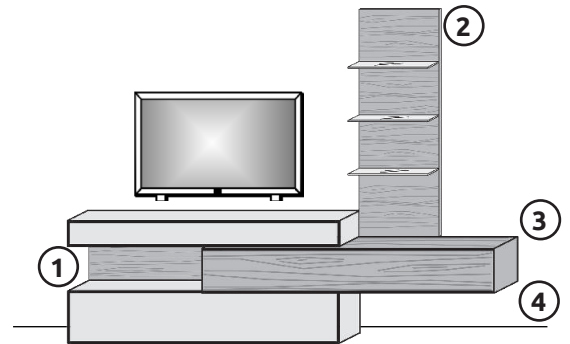

Kombi Nr. V24

Lack weiß

bestehend aus:

1 x 2215 1 x 6052
1 x 2191 1 x 1199

Maße B/H/T in cm

288 / 205 / 44

Extras	Typen-Nr.
① Vitrinen-Bel. für 6052	9613
② Paneel-Bel. für 1199	9623
③ Indirekte Bel. oben	9814
④ Indirekte Bel. unten	9824

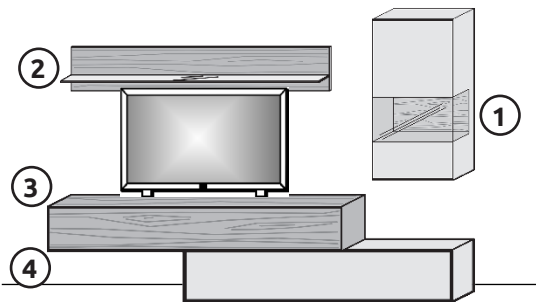

Kombi Nr. V26

Lack weiß

bestehend aus:

1 x 2215 1 x 1169
1 x 6115

Maße B/H/T in cm

298 / 197 / 44

Extras	Typen-Nr.
Vitrinen-Bel. für 6115	9612
①	
Indirekte Bel. oben	9814
②	
Indirekte Bel. unten	9823
③	
Paneel-Bel. für 1169	9624
④	

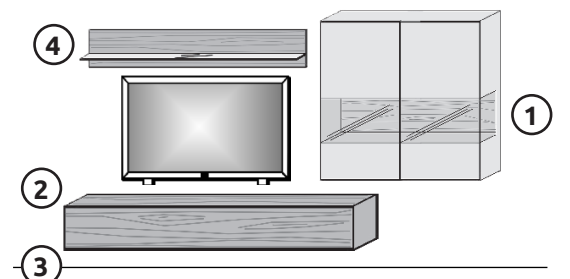

Konstruktionsbedingt sind die von uns eingesetzten LED Strips nicht austauschbar, da sie als Schutz vor elektrostatischer Entladung (ESD) und zur Kühlung der LEDs fest auf Trägerprofile wie z.B. Aluprofile aufgeklebt werden müssen. Somit gewähren wir eine durchgehend hohe Langlebigkeit unserer Leuchten. Technisch bedingte Modell- und Maßänderungen vorbehalten! Modelle gesetzlich geschützt! Aufgrund von unterschiedlichen Ausführungen und Funktionen können die angegebenen Maßangaben auf der AB im Einzelfall leicht variieren.

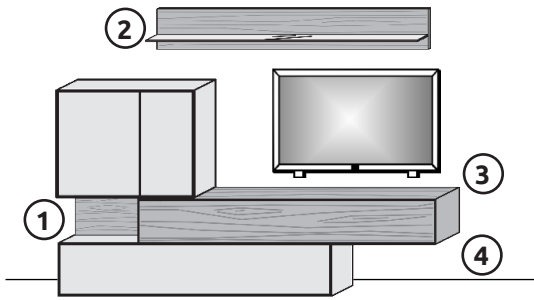

Kombi Nr. V28

Lack weiß

bestehend aus:

1 x 4091	1 x 2191	1 x 1199
1 x 2065	1 x 2215	

Maße B/H/T in cm

270 / 194 / 44

Extras	Typen-Nr.
--------	-----------

① Rückwand-Bel. für 2065	9615
② Paneel-Bel. für 1199	9623
③ Indirekte Bel. oben	9811
④ Indirekte Bel. unten	9825

Lowboard
Lack weiß
1 Doppelschubkasten
1 Kabeldurchlass



Maße in cm B 194 H 39 T 39

Typen-Nr. 2191

Lowboard
Lack weiß
1 Schubkasten



Maße in cm B 98 H 39 T 39

Typen-Nr. 2091

Hängelowboard
Lack weiß
1 Doppelschubkasten
1 Kabeldurchlass

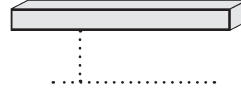

Maße in cm B 194 H 21 T 39

Typen-Nr. 1191

Hängelowboard
Holz Umato
1 Klappe
1 Kabeldurchlass

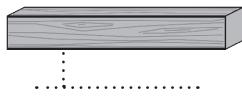

Maße in cm B 211 H 34 T 44

Typen-Nr. 2215

Glasstützseite
Parsolglas bronze

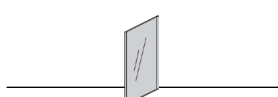

Maße in cm B 1 H 39 T 39

Typen-Nr. 2009

Sideboard
Lack weiß
3 Schubkästen
3 Türen mit Glas
1 Holzboden
1 Riffholzurückwand

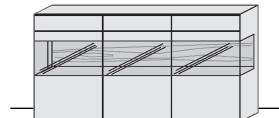

Maße in cm B 173 H 90 T 44

Typen-Nr. 4171

MP Vitrinen-Bel.
1x 9611

Hänge-Sideboard li.
2 Doppelschubkasten
1 Kabeldurchlass
1 Klappe
1 Riffholzurückwand

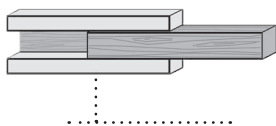

Maße in cm B 308 H 74 T 44

Typen-Nr. 2301

Hänge-Sideboard re.
2 Doppelschubkasten
1 Kabeldurchlass
1 Klappe
1 Riffholzurückwand

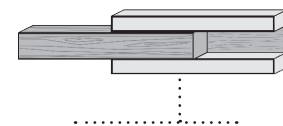

Maße in cm B 308 H 74 T 44

Typen-Nr. 2302

Highboard **MP Vitrinen-Bel.**
Lack weiß 1x 9612
2 Schubkästen
2 Türen mit Glas
1 Holzboden
2 Holzeinlegeböden
1 Riffholzurückwand

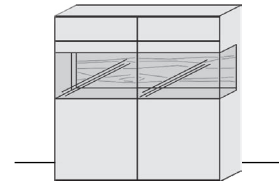

Maße in cm B 115 H 119 T 39

Typen-Nr. 6111

Highboard **MP Vitrinen-Bel.**
Lack weiß 1x 9621
2 Türen mit Glas
3 Holzböden
1 Riffholzurückwand

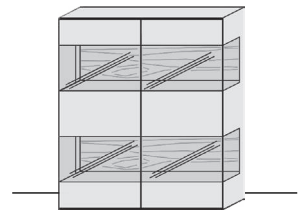

Maße in cm B 115 H 138 T 39

Typen-Nr. 7112

MP Rückwand-Bel.
1x 9616

MP Rückwand-Bel.
1x 9616

Standvitrine li.
Lack weiß 1 Tür mit Glas
4 Holzböden
1 Riffholzurückwand

MP Vitrinen-Bel.
1x 9622

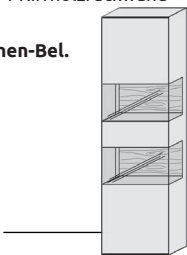

Maße in cm B 58 H 205 T 39

Typen-Nr. 0051

Standvitrine re.
Lack weiß 1 Tür mit Glas
4 Holzböden
1 Riffholzurückwand

MP Vitrinen-Bel.
1x 9622

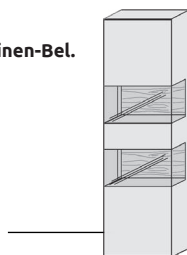

Maße in cm B 58 H 205 T 39

Typen-Nr. 0052

Hängevitrine li.
Lack weiß 1 Tür mit Glas
2 Holzböden
1 Riffholzurückwand

MP Vitrinen-Bel.
1x 9613

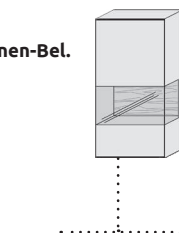

Maße in cm B 58 H 117 T 39

Typen-Nr. 6051

Hängevitrine re.
Lack weiß 1 Tür mit Glas
2 Holzböden
1 Riffholzurückwand

MP Vitrinen-Bel.
1x 9613

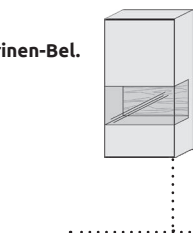

Maße in cm B 58 H 117 T 39

Typen-Nr. 6052

Konstruktionsbedingt sind die von uns eingesetzten LED Strips nicht austauschbar, da sie als Schutz vor elektrostatischer Entladung (ESD) und zur Kühlung der LEDs fest auf Trägerprofile wie z.B. Aluprofile aufgeklebt werden müssen. Somit gewähren wir eine durchgehend hohe Langlebigkeit unserer Leuchten. Technisch bedingte Modell- und Maßänderungen vorbehalten! Modelle gesetzlich geschützt! Aufgrund von unterschiedlichen Ausführungen und Funktionen können die angegebenen Maßangaben auf der AB im Einzelfall leicht variieren.

Hängevitrine
Lack weiß
2 Türen mit Glas
2 Holzböden
1 Riffholzurückwand

MP Vitrinen-Bel.
1x 9612

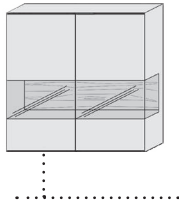

Hängeelement li.
Lack weiß
2 Türen
2 Holzeinlegeböden

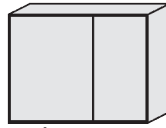

Hängeelement re.
Lack weiß
2 Türen
2 Holzeinlegeböden

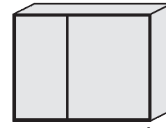

Maße in cm B 115 H 117 T 39

Typen-Nr. 6115

Maße in cm B 98 H 78 T 39

Typen-Nr. 4091

Maße in cm B 98 H 78 T 39

Typen-Nr. 4092

Wandpaneel
3 Glasböden
1 Riffholzpaneel

MP Paneel-Bel.
1x 9641

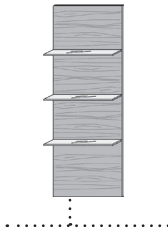

Wandpaneel
1 Glasboden
1 Riffholzpaneel

MP Paneel-Bel.
1x 9623

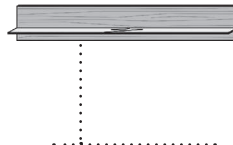

Wandpaneel
1 Glasboden
1 Riffholzpaneel

MP Paneel-Bel.
1x 9624

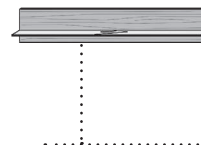

Maße in cm B 58 H 163 T 24

Typen-Nr. 8055

Maße in cm B 192 H 29 T 24

Typen-Nr. 1199

Maße in cm B 163 H 29 T 34

Typen-Nr. 1169

Metallregal
4 Metallablageböden
1 Riffholzurückwand

MP Regal-Bel.
1x 9711

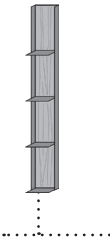

Metallregal
3 Metallablageböden
1 Riffholzurückwand

MP Regal-Bel.
1x 9712

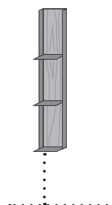

Sichrückwand
inkl. Spiegelboden
1 Riffholzurückwand

MP Rückwand-Bel.
1x 9615

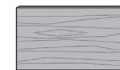

Sichrückwand
inkl. Spiegelboden
1 Riffholzurückwand

MP Rückwand-Bel.
1x 9616



Maße in cm B 19 H 154 T 24

Typen-Nr. 8024

Maße in cm B 19 H 115 T 24

Typen-Nr. 6024

Maße in cm B 58 H 32 T 4

Typen-Nr. 2065

Maße in cm B 97 H 32 T 4

Typen-Nr. 2105

Nur zur Verwendung in Kombinationen!
siehe: 2301, 2302
V20, V22, V28

Couchtisch
Höhenverstellbar



Maße in cm \varnothing 80 H 43,5/60
Typen-Nr. 1447

Beistelltisch
Platte 19 mm
Metall-Quadrat-Rohrrahmen,
anthrazit lackiert



L 35 B 35 H 66,5
Typen-Nr. 1419

Beistelltisch
Platte 19 mm
Metall-Quadrat-Rohrrahmen,
anthrazit lackiert

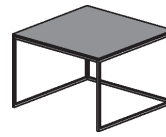

L 70 B 70 H 47,5
Typen-Nr. 1420

Beistelltisch
Platte 19 mm
Metall-Quadrat-Rohrrahmen,
anthrazit lackiert

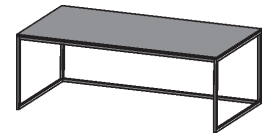

L 120 B 65 H 43,5
Typen-Nr. 1421

Couchtisch
Glasplatte (ESG) parsolbronze
Hirnholzblock mit Schubkasten
(B 48,5 H 5 T 36)
Bodenplatte Holz anthrazit

MP Rollen
1x 1400



Maße in cm L 120 B 70 H 45
Typen-Nr. 1402

Couchtisch
Tischplatte höhenverstellbar, Holz
Hirnholzblock mit Klappe
Bodenplatte Holz anthrazit

MP Rollen
1x 1400



L 105 B 75 H 47-62
Typen-Nr. 1403

Wandspiegel
Parsolglas bronze

MP Spiegel-Bel.
1x 9851

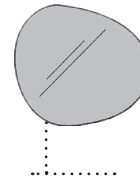

B 114 H 101,5 T 2
Typen-Nr. 5115

Vitrinen-Bel.Für Typen:
4171**Vitrinen-Bel.**Für Typen:
6111
6115**Vitrinen-Bel.**Für Typen:
7112**Vitrinen-Bel.**Für Typen:
0051
0052**Maße in cm**

B 169

B 111

2x B 111

2x B 54

Typen-Nr.

9611

9612

9621

9622

Vitrinen-Bel.Für Typen:
6051
6052**Paneel-Bel.**Für Typen:
8055**Paneel-Bel.**Für Typen:
1199**Maße in cm**

B 54

4x B 48

2x B 182

Typen-Nr.

9613

9641

9623

Regal-Bel.Für Typen:
8024**Regal-Bel.**Für Typen:
6024**Rückwand-Bel.**Für Typen:
2065**Rückwand-Bel.**Für Typen:
2105**Maße in cm**

2x H 153

2x H 114

B 58

B 97

Typen-Nr.

9711

9712

9615

9616

Paneel-Bel.Für Typen:
1169**Indirekte Bel. oben**Für Typen:
V20
V28**Indirekte Bel. unten**Für Typen:
V20**Indirekte Bel. oben**Für Typen:
V22**Maße in cm**

2x B 153

B 172

B 172

B 56

Typen-Nr.

9624

9811

9821

9812

Konstruktionsbedingt sind die von uns eingesetzten LED Strips nicht austauschbar, da sie als Schutz vor elektrostatischer Entladung (ESD) und zur Kühlung der LEDs fest auf Trägerprofile wie z.B. Aluprofile aufgeklebt werden müssen. Somit gewähren wir eine durchgehend hohe Langlebigkeit unserer Leuchten. Technisch bedingte Modell- und Maßänderungen vorbehalten! Modelle gesetzlich geschützt! Aufgrund von unterschiedlichen Ausführungen und Funktionen können die angegebenen Maßangaben auf der AB im Einzelfall leicht variieren.

Indirekte Bel. unten
Für Typen:
V22
V24



Maße in cm B 114
Typen-Nr. 9822

Indirekte Bel. oben
Für Typen:
V24



Maße in cm B 114
Typen-Nr. 9813

Indirekte Bel. oben
Für Typen:
V26
V32



Maße in cm B 211
Typen-Nr. 9814

Indirekte Bel. unten
Für Typen:
V26



Maße in cm B 211
Typen-Nr. 9823

Indirekte Bel. unten
Für Typen:
V32



Maße in cm B 94
Typen-Nr. 9824

Indirekte Bel. unten
Für Typen:
V28



Maße in cm B 76
Typen-Nr. 9825

Spiegel-Bel.
Für Typen:
5115

Typen-Nr. 9851

Touchschalter

mit Ein-/Aus- und Dimmfunktion. Jeder Wandkombination mit Beleuchtungen wird ein Touchschalter kostenlos zugefügt. Dabei sind alle Elemente mit einem Kabel miteinander verbunden. Bei gewünschter Einzelschaltung sind weitere Touchschalter gegen Berechnung zu bestellen.

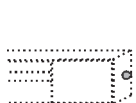

frei positionierbar

Maße in cm
Typen-Nr. 0140



Hartmann-Möbel waren schon Bio, als es noch gar kein Siegel gab: Ende der 1980er Jahre konnte sich das Unternehmen im neuen Marktsegment der „Vollmassiven Biomöbel“ erfolgreich etablieren. Bis heute steht es mit seinen Möbeln für **Beständigkeit, nachhaltige Innovationen und echte Originale aus der Natur.**

Akku 0148 nicht in Verbindung mit der Funkfernbedienung 0118 zu empfehlen!

Akku für Korpus- & Paneel-Bel.
inkl. Touchschalter
- USB-C Ladegerät
- Dimmfunktion
- für max. 10W Anschlussleistung
- Akkulaufzeit abhängig von der Beleuchtungswattage
Für Typen:

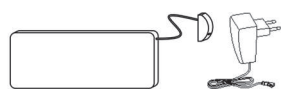

Typen-Nr. 0148

Zusätzlicher Empfänger für Funkfernbedienung 0118
notwendig bei:
- Überschreitung der Trafolast (max. 30 Watt)
- in Treppen zu schaltenden Elementen, sofern diese nicht mit einem Kabel verbunden werden sollen oder können.



Typen-Nr. 0116

4-Kanal-Funkfernbedienung mit 1 Empfänger
- 1 Trafo anschließbar (max. 30 Watt)
- zur Steuerung von bis zu 4 Kanälen (sekundär)
- unterschiedliches Dimmen der einzelnen Kanäle möglich

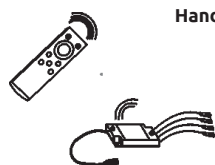

Handsender

Typen-Nr. 0118

Steckdosenseite
Funkfernschalter Fuß oder Hand
Zwei Steckdosen mit Dauerstrom/
Vier Steckdosen geschaltet

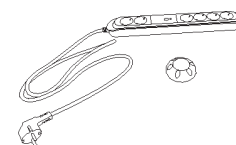

Typen-Nr. 0130

Konstruktionsbedingt sind die von uns eingesetzten LED Strips nicht austauschbar, da sie als Schutz vor elektrostatischer Entladung (ESD) und zur Kühlung der LEDs fest auf Trägerprofile wie z.B. Aluprofile aufgeklebt werden müssen. Somit gewähren wir eine durchgehend hohe Langlebigkeit unserer Leuchten. Technisch bedingte Modell- und Maßänderungen vorbehalten! Modelle gesetzlich geschützt! Aufgrund von unterschiedlichen Ausführungen und Funktionen können die angegebenen Maßangaben auf der AB im Einzelfall leicht variieren.

6 Tipps für eine lange Freude an unseren Naturholz-Möbeln & Lederbezügen

- Alle Oberflächen sollten vorsichtig behandelt werden
- Stellen Sie keine scharfkantigen, heißen oder feuchte Gegenstände auf die Holzoberflächen
- Verschüttete Flüssigkeiten sollten rasch entfernt werden, bevor die Feuchtigkeit in das Holz einziehen kann
- Reinigen Sie die Oberflächen mit einem trockenen oder leicht angefeuchteten weichen Tuch
- Es darf kein Wasser auf der Fläche zurückbleiben
- Benutzen Sie bitte keine Reinigungsmittel

Zur späteren Oberflächenauffrischung empfehlen wir Ihnen unsere hierfür speziell entwickelten Pflegeprodukte. Das regelmäßige Auftragen unserer Pflegemilch sowie der Lederpflegeprodukte reinigt, pflegt und schützt Ihre Holz- und Lederoberflächen und sorgt so für eine erhöhte Lebensdauer Ihrer Hartmann-Möbel.

Bitte berücksichtigen Sie, dass sich der Glanzgrad nach Behandlung ggf. leicht verändern kann.



Pflegeset Holz

Die Möbel Pflegemilch entfernt Staub und Verunreinigungen sanft, ohne die Holzporen zu verstopfen. Sie schützt und pflegt in einem Arbeitsgang und macht die Oberfläche wasserabweisend.

(Nicht für Hirnholzapplikationen geeignet)



Pflegeset Leder

Das Glattleder Pflegeset mit dem Lederreiniger Mild und dem Leder Protector reinigt, schützt und pflegt alle pigmentierten Auto- und Möbel-Glattleder. Pigmentierte Glattleder sind die am häufigsten verwendeten Leder für Auto- und Möbelleder. Ein verriebener Tropfen Wasser bleibt auf dem Leder stehen und zieht nicht ein.

Alle Informationen zur Pflege
Ihrer Produkte finden Sie auch hier!



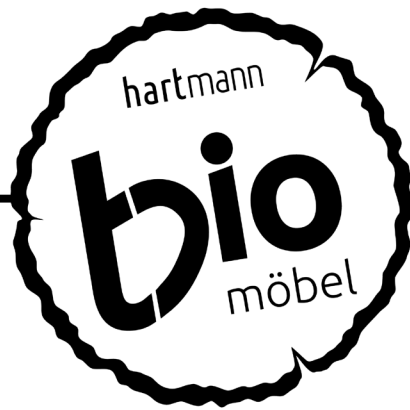

Nachhaltige Rohstoffe

Unser Massivholz beziehen wir nur **aus nachhaltigen Wäldern** und wir verwenden **spezielle Wasserlacke**, die die Umwelt schützen.



Made in Germany seit 1911

In dritter Generation produzieren wir im Münsterland und bekennen uns zum Qualitätsbegriff „**Made in Germany**“.



Erfahrene Mitarbeiter

Wir beschäftigen mehr als 100 Mitarbeiter, die nicht nur **bestens ausgebildet** sind, sondern auch gerne bei uns arbeiten und uns **lange die Treue halten**.



Klimaschonende Produktion

Wir nutzen **Solarenergie** für unseren Strom, heizen mit **Holzresten** unsere Hallen, bereiten **Wasser** auf und bekennen uns im Klimapakt der Möbelindustrie zum **1,5-Grad-Ziel der UN**.



Gesundheit & Sicherheit

Unsere Massivholzmöbel sind besonders **schadstoffarm**, wirken **antibakteriell** und entsprechen allen gesetzlichen Sicherheitsstandards.



Langlebigkeit

Nichts ist nachhaltiger als Möbel nur **einmal zu kaufen**. Dafür sorgen ihr zeitloses Design, die Pflege von Holz und Leder und ihre Reparaturfähigkeit.



Baumpflanzaktion

Beim Thema Nachhaltigkeit zeigen wir volle Transparenz. So pflanzen wir **für jeden in der Produktion verbrauchten Baum einen neuen**.

